

# Высокоуровневые КОМПЛЕКТОВЩИКИ заказов



всемирная сеть

2

МОДЕЛИ

24/7

поддержка



КОМПЛЕКТОВЩИКИ  
заказов

ERM • EPH







UniCarriers разрабатывает, производит и эксплуатирует самое передовое подъемно-транспортное оборудование. Объединение трех брендов Atlet, Nissan Forklift и TCM представляет идеальное сочетание японского качества и технологий со шведским дизайном и эргономикой. У UniCarriers 65-летний опыт разработки, производства и поддержки Складской техники на Локальных рынках.

# Верное решение

При любых складских операциях, правильная технология работы является необходимым элементом, без которого значительно возрастает потребность во времени, людях – следовательно возрастают расходы. Любая складская операция участвует в общих затратах, а комплектация заказов оказывается наиболее дорогостоящей из них. Любой участок комплектации, который нельзя автоматизировать, требует человеческих ресурсов.



Количество рабочих часов, необходимых для комплектации заказов, часто превосходит время, затрачиваемое на все остальные складские операции вместе взятые.

Следовательно, комплектация вносит наибольший вклад в общую стоимость функционирования склада, а выбор оборудования для комплектации в значительной степени влияет на контроль последующих складских затрат и рентабельность бизнеса.

Существуют 7 важных взаимосвязанных факторов, которые нужно принимать во внимание:

1. Общая **Технология обработки** грузов и используемые методы комплектации
2. **Эргономика** и её влияние на комфорт оператора и производительность
3. **Производительность** системы комплектации применяемого оборудования
4. Специально **Адаптированное** оборудование, разработанное для вашего процесса комплектации заказов
5. **Безопасность** в плане дизайна оборудования и влияния на нее системы комплектации
6. **Надежность и Долговечность** оборудования будут сильно влиять на расходы при эксплуатации вашей системы комплектации
7. **Маневренность**, обусловленная продуманным дизайном и хорошим использованием пространства способствуют снижению затрат





# Правильный путь

## для выполнения комплектации заказов

Многие поставщики стремятся сделать универсальное оборудование; еще больше они работают над снижением цены, как над самой важной целью. Однако, обе эти стратегии не учитывают Общие Затраты на Обработку Грузов.

UniCarriers определит наиболее эффективную, сберегающую время систему комплектации заказов и соответствующее вашим индивидуальным особенностям оборудование, снижая Общие Затраты на складские операции:

- Высокопроизводительная комплектация заказов
- Высочайший уровень безопасности
- Низкие затраты на складские операции
- Наиболее времясберегающая стратегия комплектации



**UNICARRIERS 360°**

Внутреннее подразделение продаж UniCarriers использует Специалистов по Сокращению Затрат. Их задача – помочь вам создать систему, удовлетворяющую и постоянно поддерживающую четыре вышеперечисленных условия, и учитывающую другие факторы вашего технологического процесса. Всестороннее 360-градусное исследование.

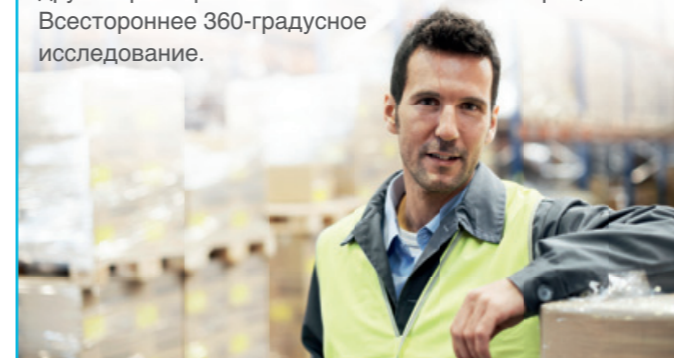

**LOGISTICS ANALYSER**

Для эффективной работы мы обеспечили этих специалистов компьютерным симулятором «Логистик Аналайзер». С помощью этой программы мы можем «построить» ваш склад и в нем смоделировать работу всех доступных методов комплектации – чтобы выбрать наиболее подходящий для ваших условий. Подходящий в критериях высокой производительности, времясбережения, безопасности и наиболее низких Общих Затрат на складские операции.

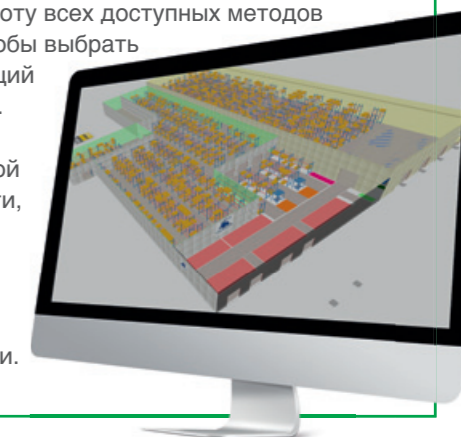



23 %

рост максимальной  
высоты  
комплектации

11 %

увеличение  
производительности  
комплектации



# Эргономика...

Научный подход в разработке дизайна рабочего места оператора – увеличивает производительность, предотвращает аварии и снижает усталость. UniCarriers рассматривает эргономику со всех 360 градусов.



## 1. Кабина ДЛЯ оператора

- Обзор через основную мачту ProVision
- Обзор через фронтальную часть кабины
- Это обеспечивает безопасность, производительность и возврат инвестиций

## 2. и 3. Адаптированное управление

- Разработано для управления обеими руками
- Регулируется вверх / вниз, вперед / назад для удобства любого оператора
- Консоль управления впереди или сзади

## 4. Разработано для Комплектации

- Многочисленные отсеки для хранения
- Место для всего, что потребуется оператору во время сбора заказа

## 5. и 6. Доступ в кабину

- Низкий вход
- Боковые ограждения Pro Access
- Широкое пространство для входа/выхода

## 7. Батарейный отсек

- Легкий доступ к батарее сверху – для проверки и обслуживания
- Простая и надежная система смены батареи (основание со стальными роликами) для интенсивной работы с дополнительной АКБ



## 8. Многопозиционное сидение

- Полностью регулируется в любом положении. Может использоваться как полноценное сидение при длинных дистанциях или опора для короткого отдыха между точками подбора

## 9. Грамотное использование вертикального пространства

- Крыша кабины, кроме основной функции защиты, используется для крепления дополнительного оборудования – освещения, зеркал, вентилятора и т.п.

## 10. DPS – Датчик присутствия оператора

- Инновационная технология DPS значительно улучшает эргономику, заменяя старомодные датчики

присутствия. Весь пол является интегральным датчиком присутствия оператора в кабине. Теперь оператору не нужно нажимать ногой педаль – он избавлен от фиксированной позы и статической усталости мышц

## Дополнительные преимущества

- Дизайн кабины позволяет удобно разместить любое функциональное оборудование – сканеры, планшеты для документов, вентилятор, компьютер, принтер этикеток и расходные материалы
- Есть все – чтобы оператор эффективно собирал заказы
- Дополнительный комфорт за счет низкого уровня шума (66 дБ)





# Эргономика ... + Безопасность

Безопасность – это высочайший приоритет UniCarriers,  
а в оборудовании для комплектации заказов это наиболее важно:

- Для оператора
- Для сотрудников, находящихся в рабочей зоне машины
- Для других машин и оборудования, находящихся рядом

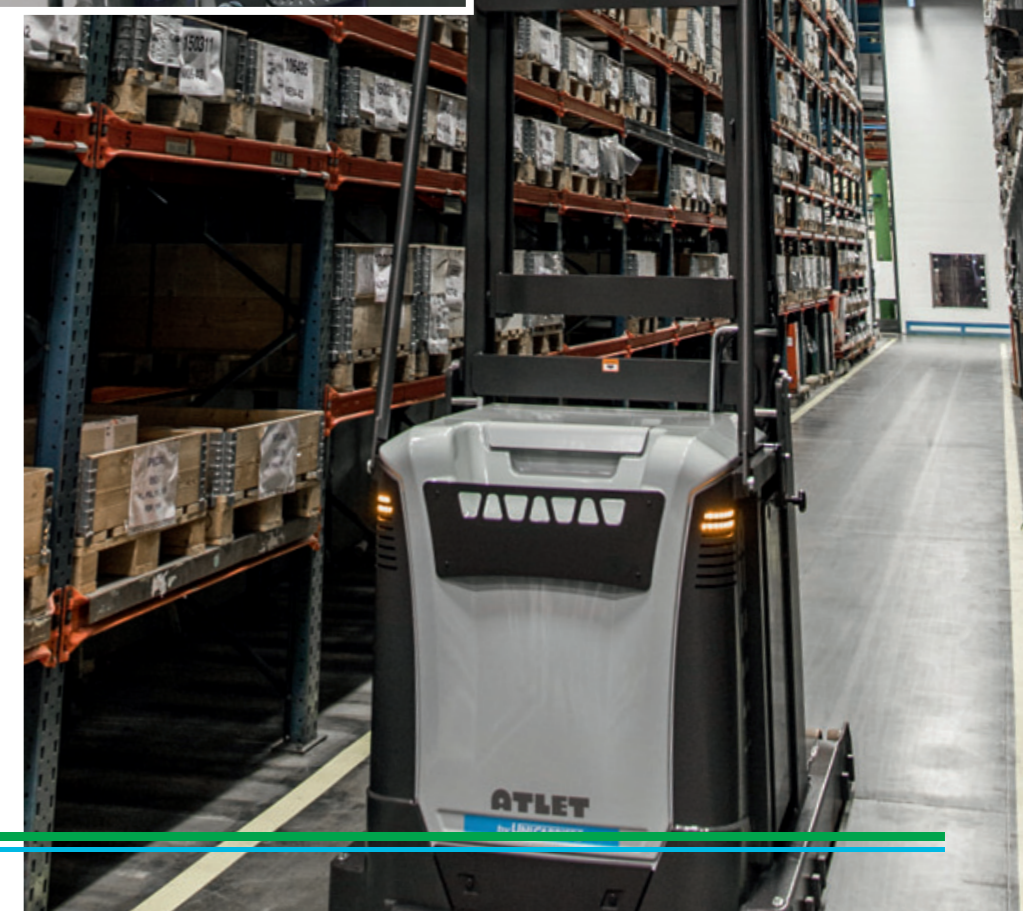
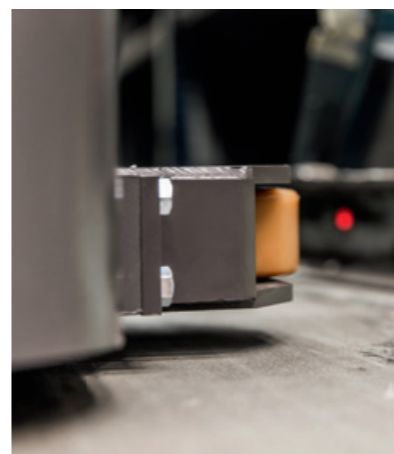

## = Производительность

Производительность тесно связана с эргономикой и безопасностью. Комфортабельная машина для комплектации заказов делает оператора более производительным. Безопасная машина дает возможность оператору использовать преимущества производительности по максимуму.

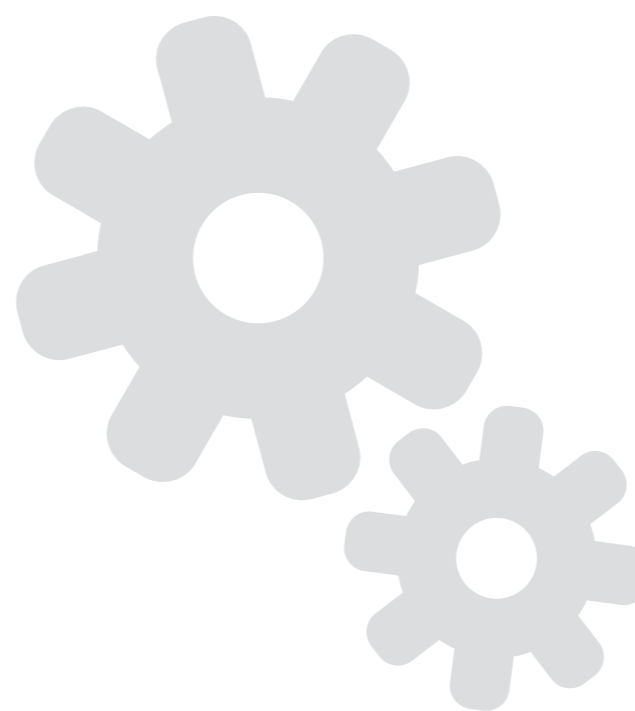



# Маневренность

Способность маневрировать в стесненных пространствах позволяет использовать складские площади по максимуму. Это ведет к достижению максимальной плотности хранения. А техническая возможность машины работать в стесненных условиях означает, что опытный оператор будет работать без аварий и не нанесет ущерба.

Отличный обзор – необходимое условие маневренности. Прекрасный эргономичный дизайн кабины и шасси создает оператору условия для точной оценки габаритов и безопасной работы в стесненных условиях.

Прекрасный дизайн означает, что положение органов управления идеально настраивается под любого оператора. Индивидуальные настройки, прекрасная эргономика и 360-градусный обзор обеспечат высокую производительность и максимальную безопасность.

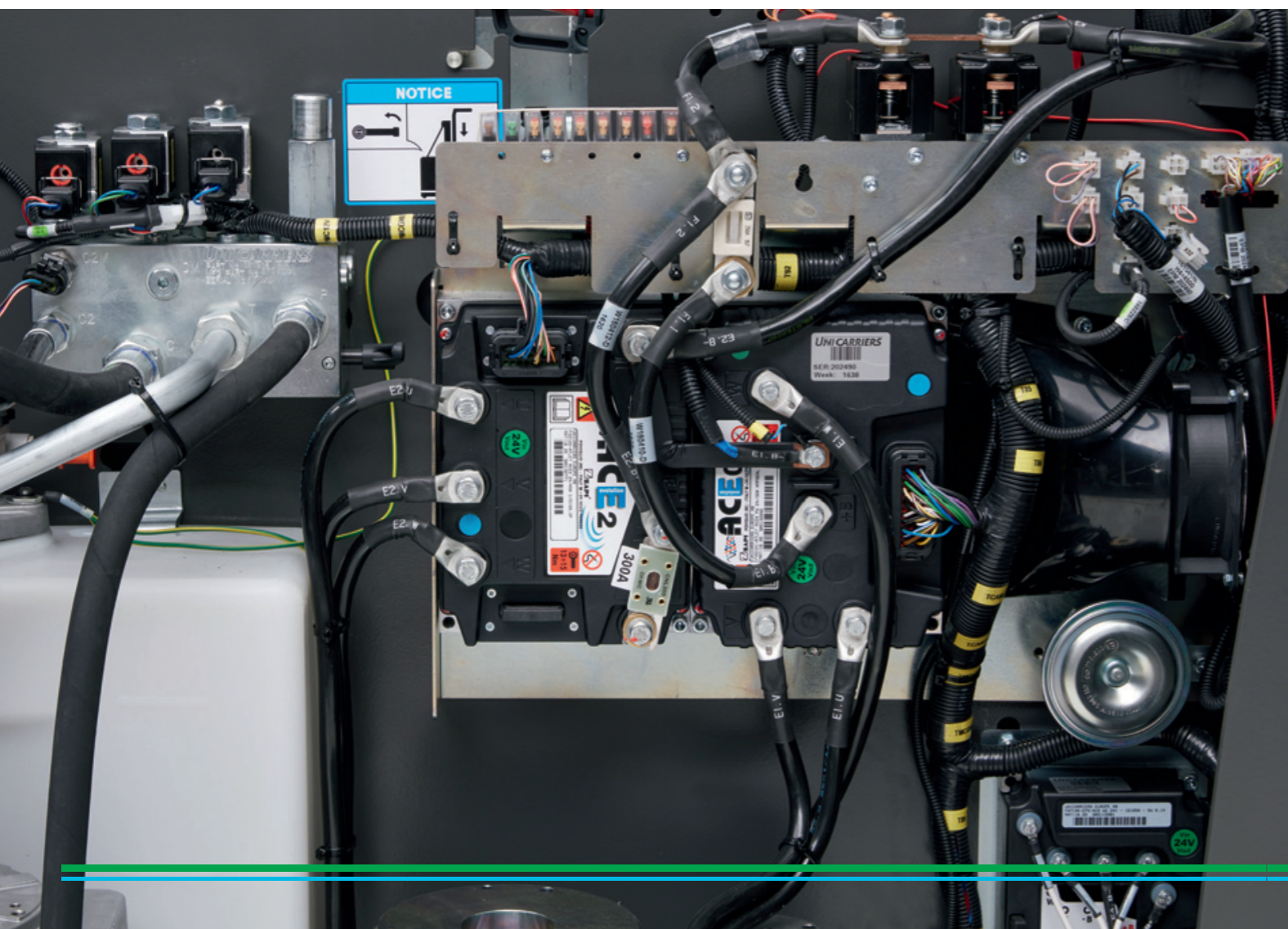
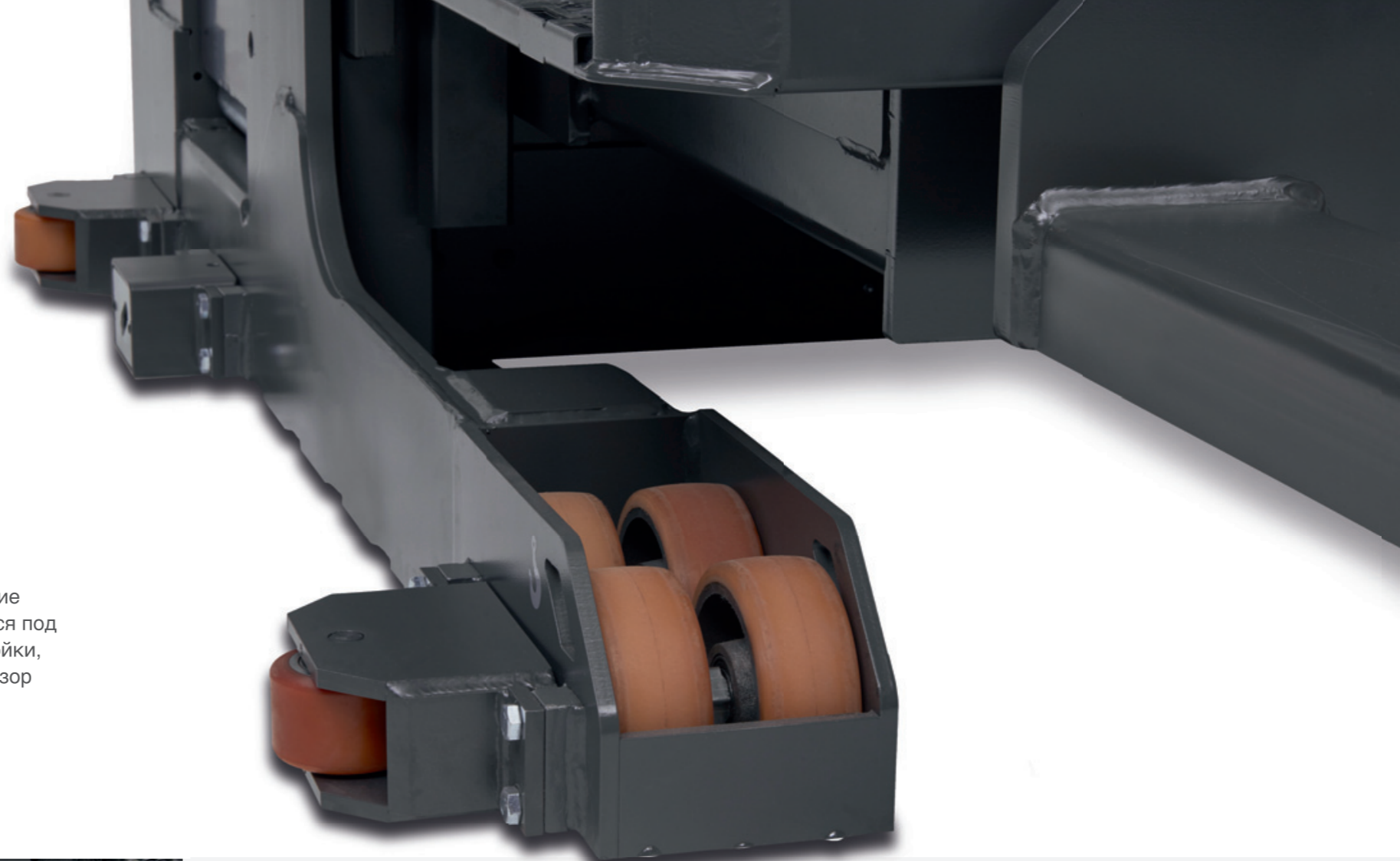

# Надежность и работоспособность

Дизайн и качество сборки обеспечивают оборудованию превосходную надежность, следовательно бесперебойную работу.

Отличный дизайн машины дает прекрасный обзор, что предотвращает аварии – дополнительно повышая бесперебойность.

- Жесткая мачта
- Мощный передний бампер
- Прочный каркас кабины
- Прочное ограждение и двери кабины
- Запуск по ПИН-коду исключает несанкционированный доступ к машине
- Индивидуальные настройки рабочих параметров сохраняются для каждого ПИН-кода
- Бортовой компьютер дает сервис-инженерам всю информацию для диагностики на штатном дисплее, без специальных устройств
- Удобный и быстрый доступ в батарейный отсек гарантирует заботу об состоянии АКБ

## Модульный дизайн дает...

- Высокую взаимозаменяемость компонентов
- Высокую доступность запасных частей
- Облегчение работы сервис-инженеров
- Высокий уровень бесперебойной работы



# Подбор заказов на высочайшем уровне

Комплектация заказов – наиболее затратная по времени и ресурсам складская операция. И это правило верно для любого адреса хранения, вне зависимости от высоты.

Здесь не должно быть компромиссов ни в производительности ни в обеспечении безопасности. Оборудование для комплектации заказов должно доставить оператора:

- Как можно ближе к подбираемому товару
- Как можно быстрее
- Наиболее безопасным способом

Комплектовщики UniCarriers это машины, делающие подбор заказов экономным по времени, при этом комфортабельным и максимально безопасным даже на высоте 12 метров. UniCarriers предлагает две модели в различных спецификациях (модульного дизайна). **EPH** и **ERM**. Обе с легким доступом к любому узлу для сервис-инженеров, долговечными компонентами и увеличенными межсервисными интервалами.

## EPH

48-вольтовая машина для интенсивной высокоуровневой комплектации грузоподъемностью 1250 кг. Специально разработана для безопасной комплектации заказов на недостижимой до этого 12-метровой высоте. Эргономичная кабина, полностью оснащенная всем необходимым, превращена в эффективное рабочее место, что обеспечивает максимально возможную производительность.

## ERM

24-вольтовый высокоуровневый комплектовщик грузоподъемностью 1000 кг. Обеспечивает комплектацию до высоты 9,85 метра. У этой машины много узлов и опций, общих с старшим братом EPH. Та же прочная и функциональная конструкция кабины для комфорта, безопасности и производительности.

## Адаптация к ВАШИМ условиям

Комплектация заказов всегда специфична и часто требует оборудования, специально адаптированного к особенностям технологического процесса.

UniCarriers имеет историю создания специальных модификаций высотных комплектовщиков заказов, предназначенных для особых операций с нестандартным грузом

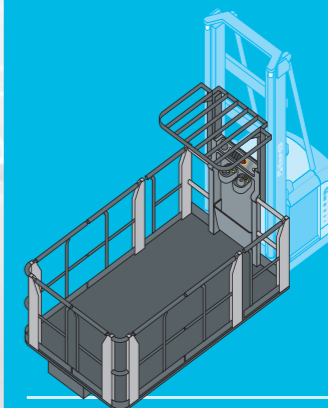

Длинные и широкие платформы для подбора и хранения собранной мебели различных размеров



Длинные платформы для подбора негабаритных товаров, например автомобильных глушителей или изделия из пластика. Просто, безопасно, быстро и эффективно.

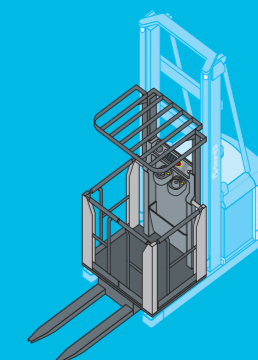

Комплектовщики с открывающимся фронтальным ограждением дают доступ к специализированным контейнерам / паллетам, на которые собирается заказ.



Все дело  
в цене.

Но в цене  
чего?

## ИСТК

Эксклюзивный  
дистрибьютор на территории  
Российской Федерации  
складского оборудования  
UniCarriers

### Погрузчики UniCarriers позволяют снизить общую стоимость эксплуатации.

Мы согласны. Цена — это все. Точнее, имеется в виду общая стоимость эксплуатации (ТСО). Поэтому мы уделяем много внимания сокращению расходов и повышению эффективности ваших погрузочно-разгрузочных операций. Погрузчик и его характеристики имеют большое значение, но речь прежде всего идет о том, как мы можем помочь вам оптимизировать работы на складе и предложить лучшее качество за ваши деньги.

А это — в долгосрочной перспективе — позволяет достичь успеха.

### ООО «ИСТК»

109382, Россия, г. Москва,

ул. Совхозная, дом 1

тел.: 8 (800) 555-21-12;

[www.istk-f.ru](http://www.istk-f.ru)

UNICARRIERS CORPORATION

Компания UniCarriers Corporation оставляет за собой право без предварительного уведомления вносить изменения в цвета, оборудование и технические характеристики, указанные в этой брошюре, а также прекращать продажу отдельных моделей. Цвет поставляемых аппаратов может незначительно отличаться от размещенных в этой брошюре иллюстраций. Технические характеристики зависят от местной рыночной конъюнктуры и в различных странах могут отличаться. Чтобы убедиться, что поставляемый погрузчик соответствует вашим ожиданиям, свяжитесь с местным дилером. Все значения приведены для стандартных условий и могут изменяться в зависимости от допусков по двигателям и системам, состоянию погрузчика и условий эксплуатации. Часть изображенного на иллюстрации оборудования не входит в стандартный комплект поставки.

[unicarrierseurope.com](http://unicarrierseurope.com)

Август 2018 г.